

Mechanicky doraz snimaca

Mechanicky doraz kolajoveho vozidla

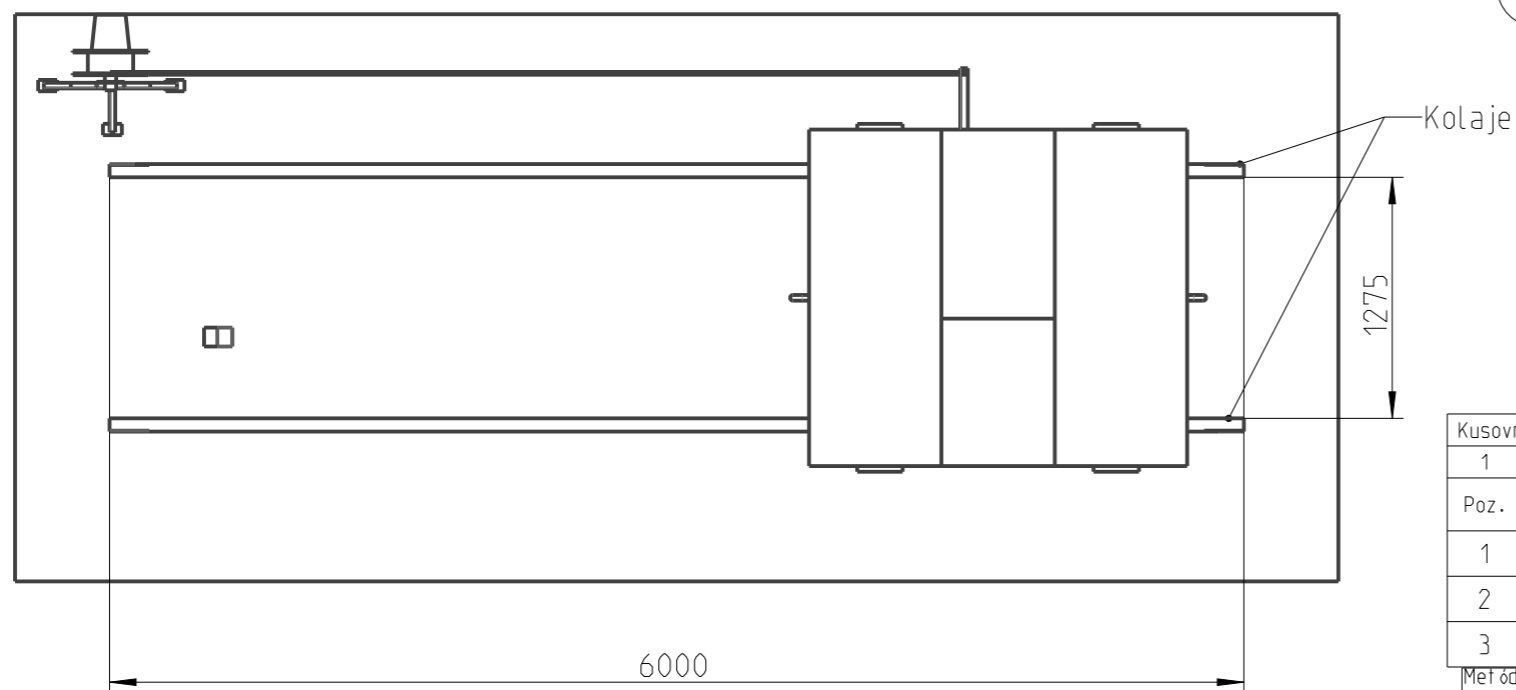
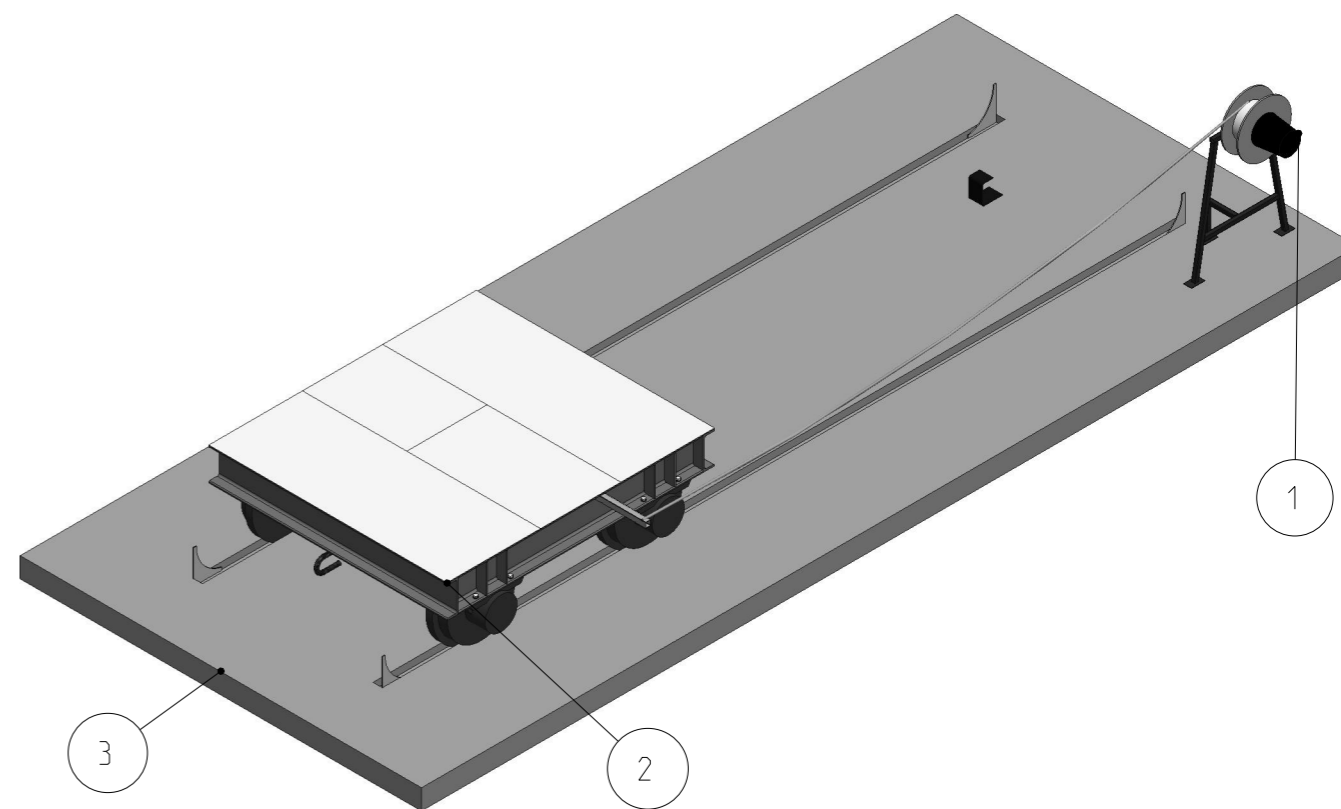

Kolaje

Kusovník (DIN 6771-B)					
1	2	3	4	5	6
Poz.	Mnoz.	Císlo vykresu	Meno	Material/Typ	Nakupovany diel/Dodavatel
1	1	NAVIJAK_ZOSTAVA			
2	1	VOZIK_ZOSTAVA			
3	1	ZASTAVBA_ZOSTAVA			

Metóda zobrazovania: Mierka: 1:1000 Symbol: Zmena: Dátum: Podpis:

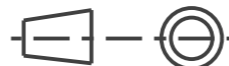

Hodnotenie stavu povrchu:

Poznámka:

Všeobecné tolerancie:

Císlo vykresovej zostavy:

ISO 2768-mK

Súpis položiek:

Material:

Trieda odpadu:

Rozmer polotovaru:

KASET

Hr. hmotnosť:

C. hmotnosť:

Názov:

Studijná skupina:

Vypracoval: Bc. Kasanický Stefan

Císlo vykresu:

Prekontroloval:

ZOSTAVA_KOMPLET

Dátum vyhotovenia: 20.05.2020

Rozmer vykr. listu: A3

List č. 1/4

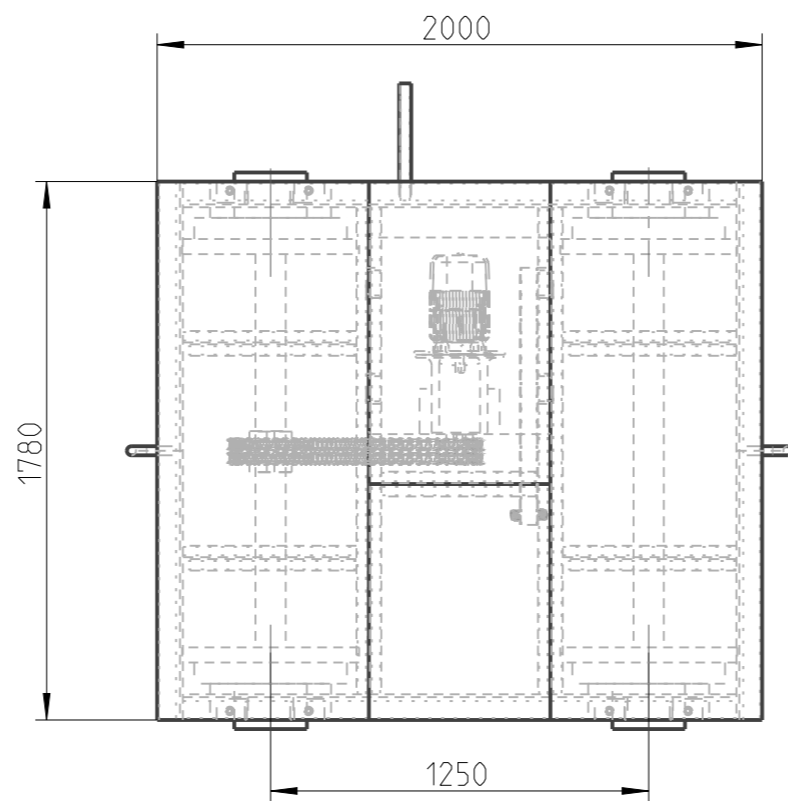
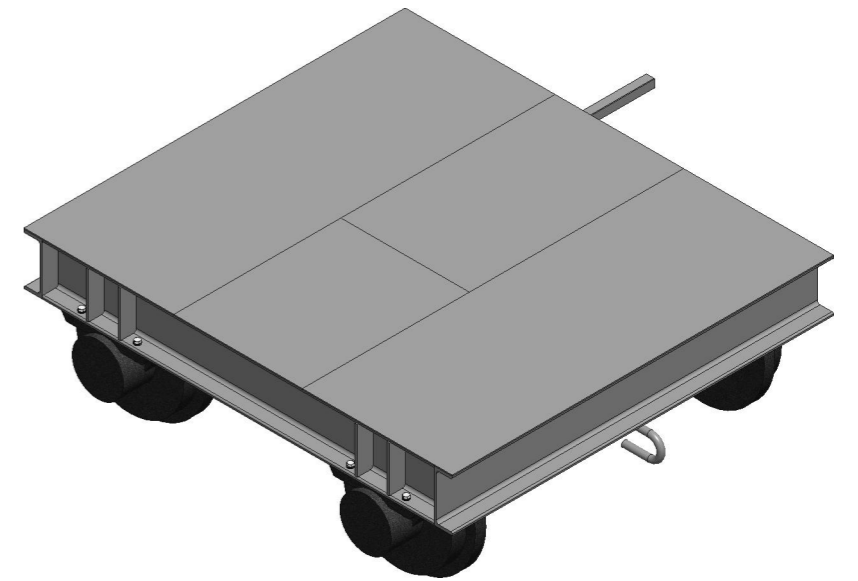
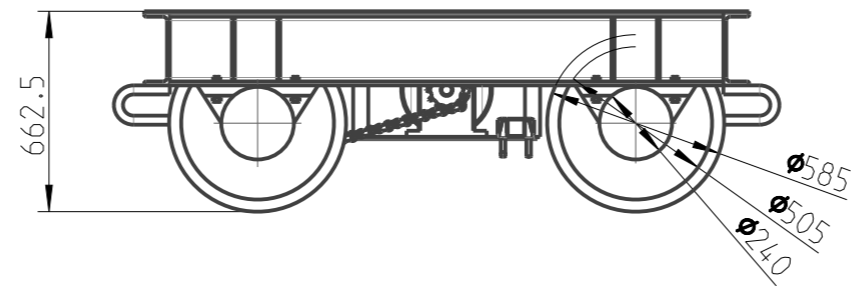
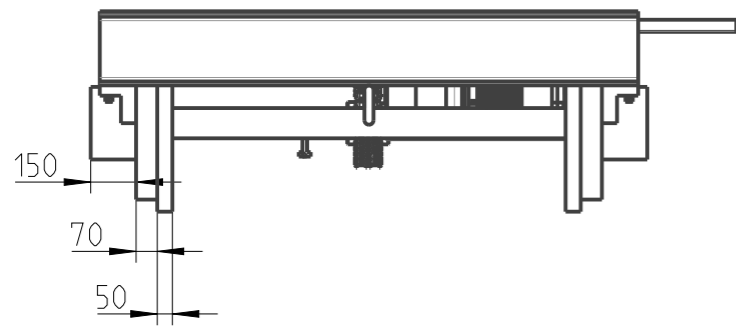

Metóda zobrazovania:	Mierka: 31:1000	Symbol:	Zmena:	Dátum:	Podpis:
	Hodnotenie stavu povrchu:				
Poznámka:	Všeobecné tolerancie: ISO 2768-mK	Číslo výtvarovej zostavy:			
Materiál:	Trieda odpadu:	Súpis položiek:			
Rozmer polotovaru:		KASET			
Hr. hmotnosť:	Č. hmotnosť:	Názov:			
Studijná skupina:					
Vypracoval: Bc. Kasanický Stefan		Číslo výkresu: ZOSTAVA_KOMPLET List č. 2/4			
Prekontroloval:					
Dátum vyhotovenia: 20.05.2020	Rozmer vykr. listu: A3				

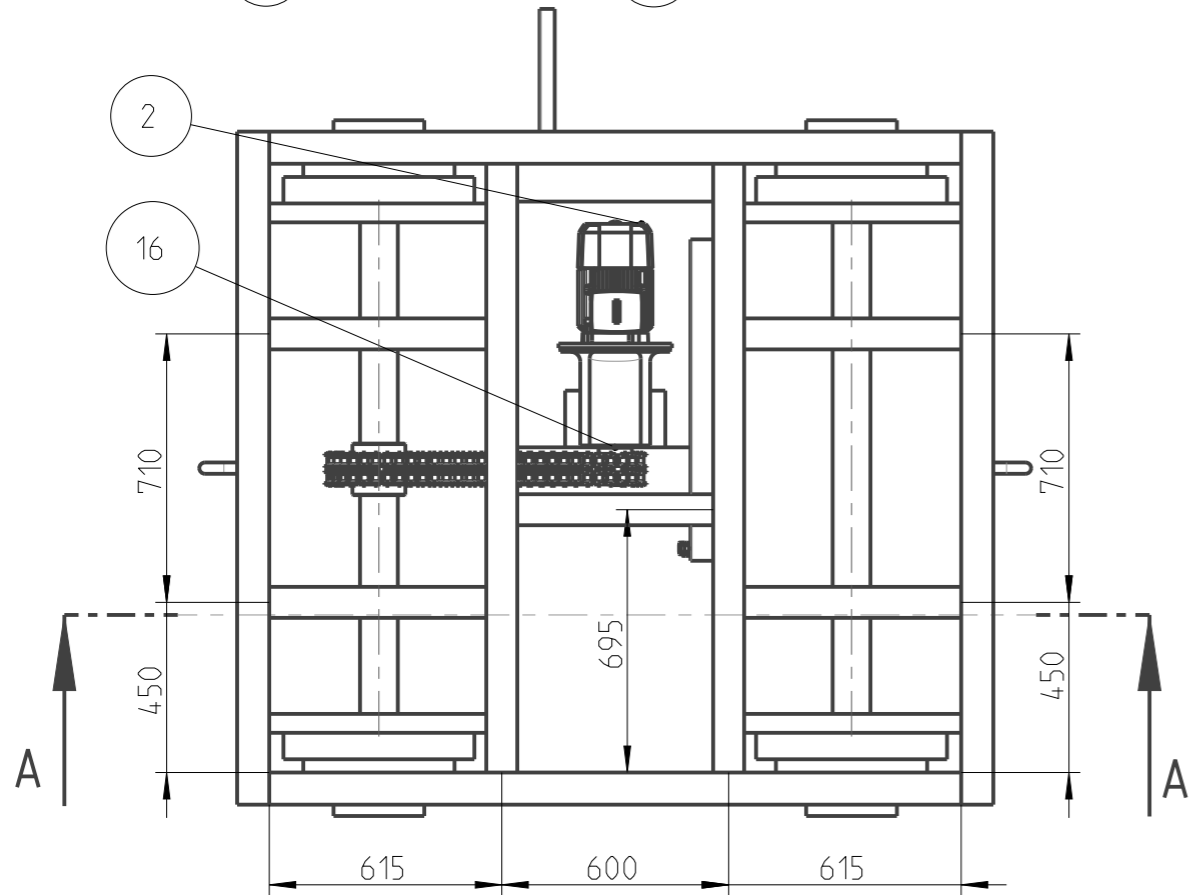
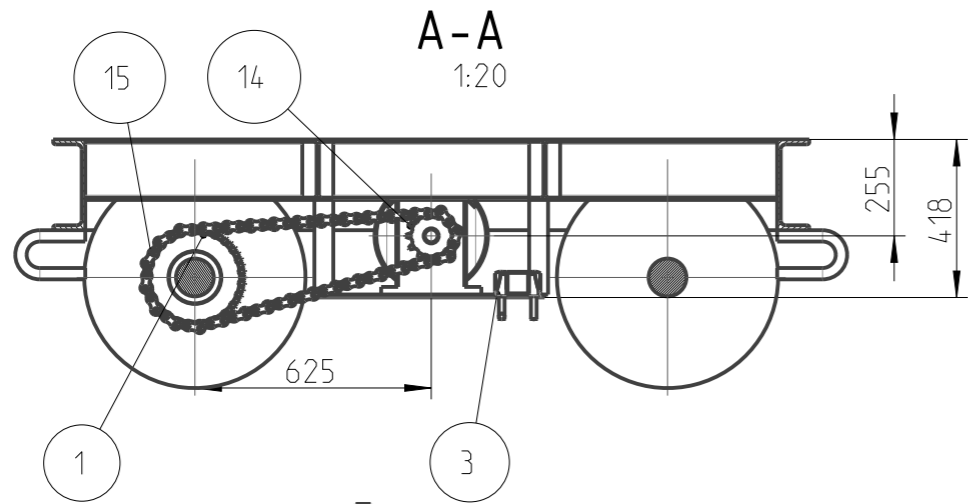
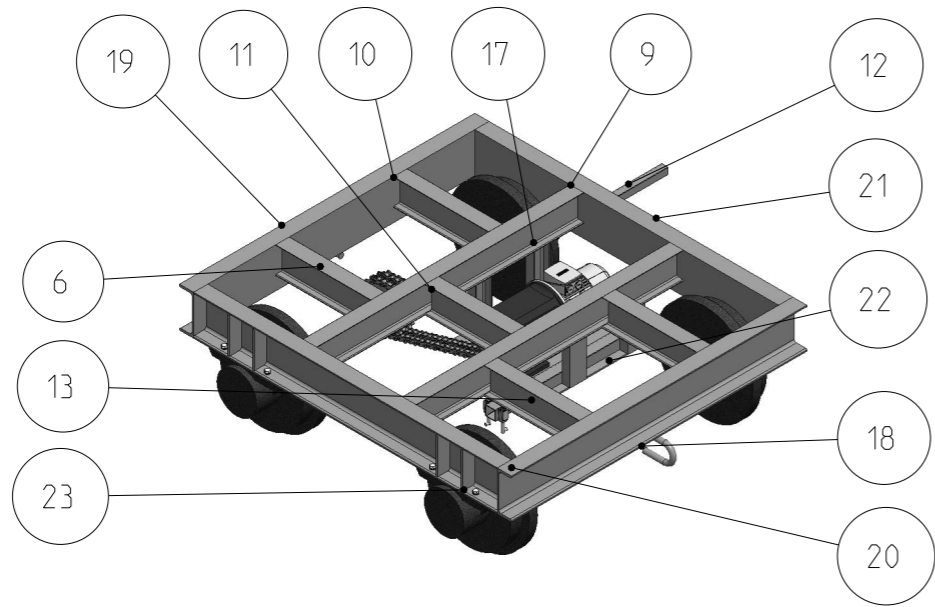

Kusovník (DIN 6771-B)

1	2	3	4	5	6
Poz.	Mnoz.	Císlo vykresu	Meno	Materiál/Typ	Nakupovaný diel/Dodavateľ
1	60	RETAZ_600131000	20B-1		
2	1	SIEMENS_MOTOR	1,5 kW /900 motor s brzdou	1AV1104C 1LE10021AC422FA4-Z	
3	2	SPINAC_ZCP21			
4	1	VOZIK_PODVOZOK_ZOSTAVA			
5	32	DINENISO7092-16			
6	2	HAK			
7	8	ISO4014-M16X65-5-6			
8	8	ISO4032-M16-6			
9	2	I_PROFIL_160_1			
10	4	I_PROFIL_160_2			
11	1	I_PROFIL_160_3			
12	1	JOKEI_40X40_1_KABLOVY_NOSIC			
13	1	JOKEI_60X60_1DRZIAK_SNIMACOV			
14	2	OZUBENE_KOLESO_101400012	20B-1, 12 zub		
15	2	OZUBENE_KOLESO_101400025	20B-1, 25 zub		
16	1	PREVODO_BONFIGLIOLI_RIDUTTORI	C 51 3 P79, 9IEC P100B5		
17	4	U_PROFIL_100_1			
18	1	U_PROFIL_240_1			
19	1	U_PROFIL_240_2			
20	1	U_PROFIL_240_3			
21	1	U_PROFIL_240_4			
22	1	VOZIK_DRZIAK_MOTORA_1			
23	8	VOZIK_KOSTRA_VYSTUHA			

Metóda zobrazovania:

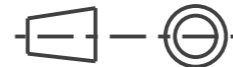

Mierka: 3:1000

Symbol:

Zmena:

Dátum:

Podpis:

Hodnotenie stavu povrchu:

Poznámka:

Všeobecné tolerancie:

Číslo výkresovej zostavy:

ISO 2768-mK

Súpis položiek:

Materiál:

Trieda odpadu:

Rozmer polotovaru:

KASET

Hr. hmotnosť:

Č. hmotnosť:

Názov:

Strojnícka skupina:

Vypracoval: Bc. Kasanický Stefan

Prekontroloval:

Číslo výkresu:

ZOSTAVA_KOMPLET

Dátum vyhotovenia: 20.05.2020

Rozmer vyk. listu: A3

List č. 3/4

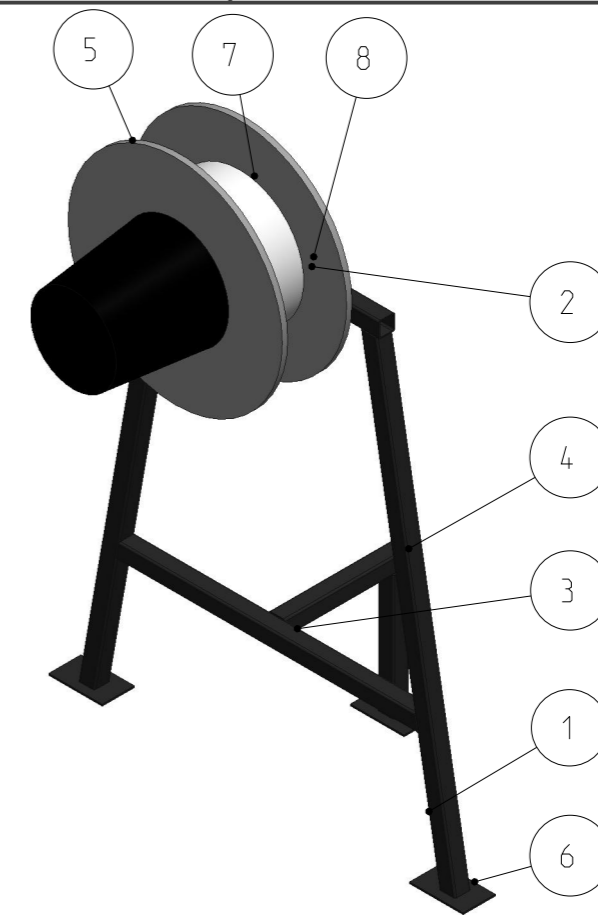
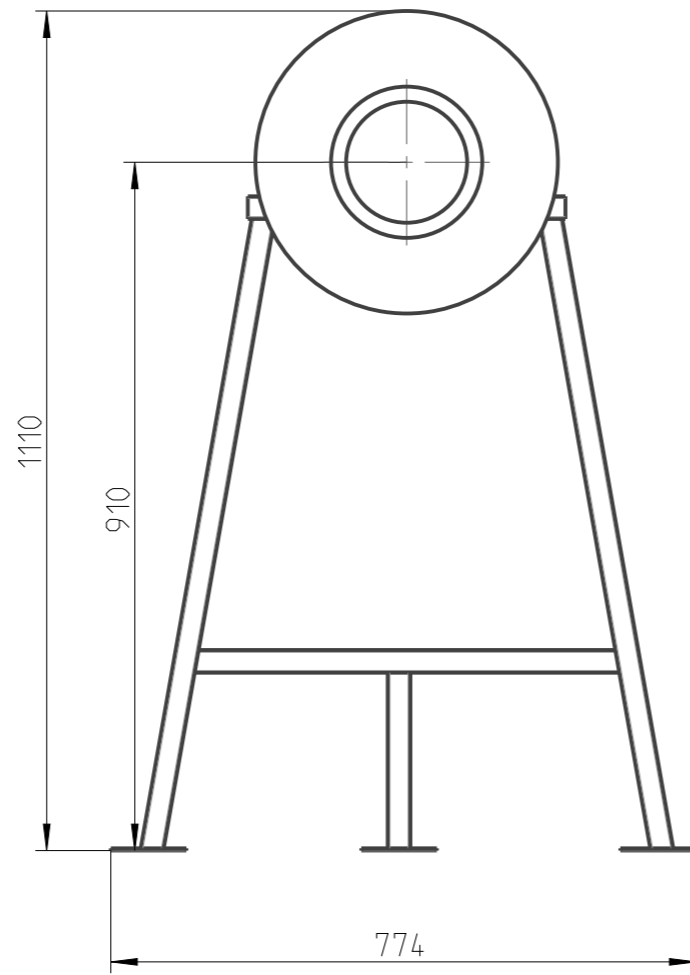
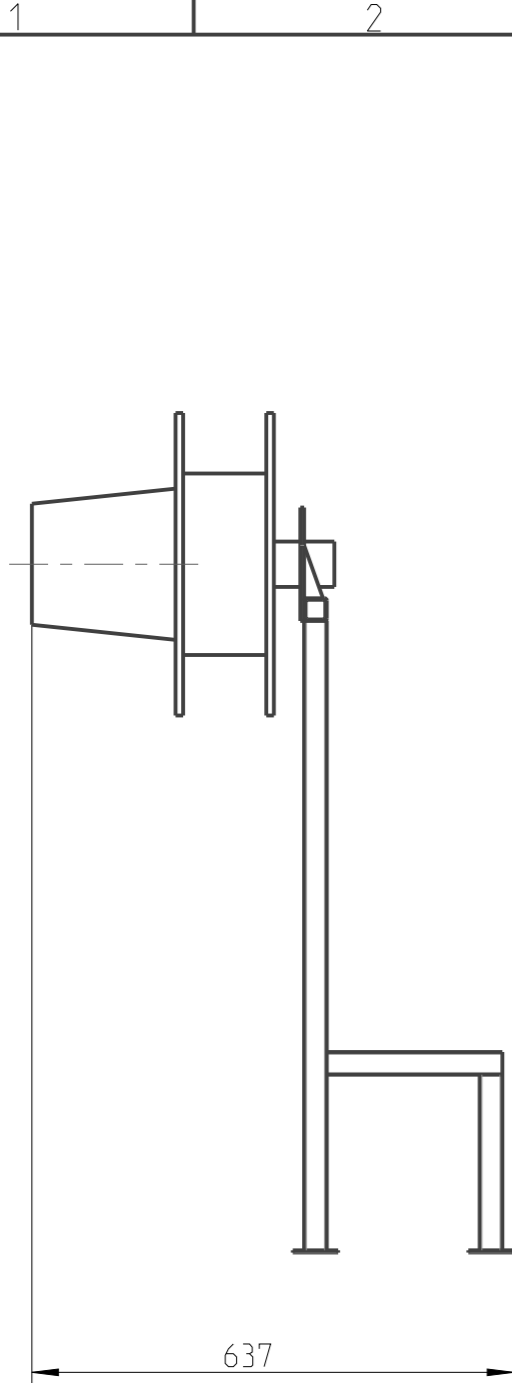

Kusovník (DIN 6771-B)					
1	2	3	4	5	6
Poz.	Mnoz.	Císlo vykresu	Meno	Materiál/Typ	Nakupovaný diel/Dodavateľ
1	2	JOKEL_30X30_1			
2	1	JOKEL_30X30_2			
3	1	JOKEL_30X30_3			
4	2	JOKEL_30X30_4			
5	1	NAVIJAK_ROSINSKI	SR20 1SR 12GB050 122507 GPM-RF		
6	3	PLATNA_JOKEL			
7	1	PLATNA_KOTUC			
8	2	PLATNA_KOTUC_VYSTUZ			

Metóda zobrazenia:	Mierka: 63:1000	Symbol:	Zmena:	Dátum:	Podpis:
	Hodnotenie stavu povrchu:				
Poznámka:	Všeobecné tolerancie: ISO 2768-mK	Číslo vykresovej zostavy:			
Materiál:	Trieda odpadu:	Súpis položiek:			
Rozmer polotovaru:		KASET			
Hr. hmotnosť:	Č. hmotnosť:				
Studijná skupina:		Názov:			
Vypracoval: Bc. Kasanický Stefan		Číslo výkresu: ZOSTAVA_KOMPLET			
Prekontroloval:					
Dátum vyhotovenia: 20.05.2020	Rozmer vykř. listu: A3	List č. 4/4			