

Metóda zobrazovania:	Mierka: 0.006	Symbol:	Zmena:	Dátum:	Podpis:
	Hodnotenie slavu povrchu:				
Poznámka:	Všeobecné tolerancie: ISO 2768-mK	Číslo výkresovej zostavy:			
Materiál:	Trieda odpadu:	Súpis položiek:			
Rozmer polotovaru:					
Hr. hmotnosť:	C. hmotnosť:				
Studijná skupina:		Názov:			
Vypracoval: Ing. Kasanický Štefan		PLOSINA_2			
Prekontroloval:					
Dátum vyhotovenia: 12-12-2020	Rozmer vykr. Listu: A2	List č. 1/4			

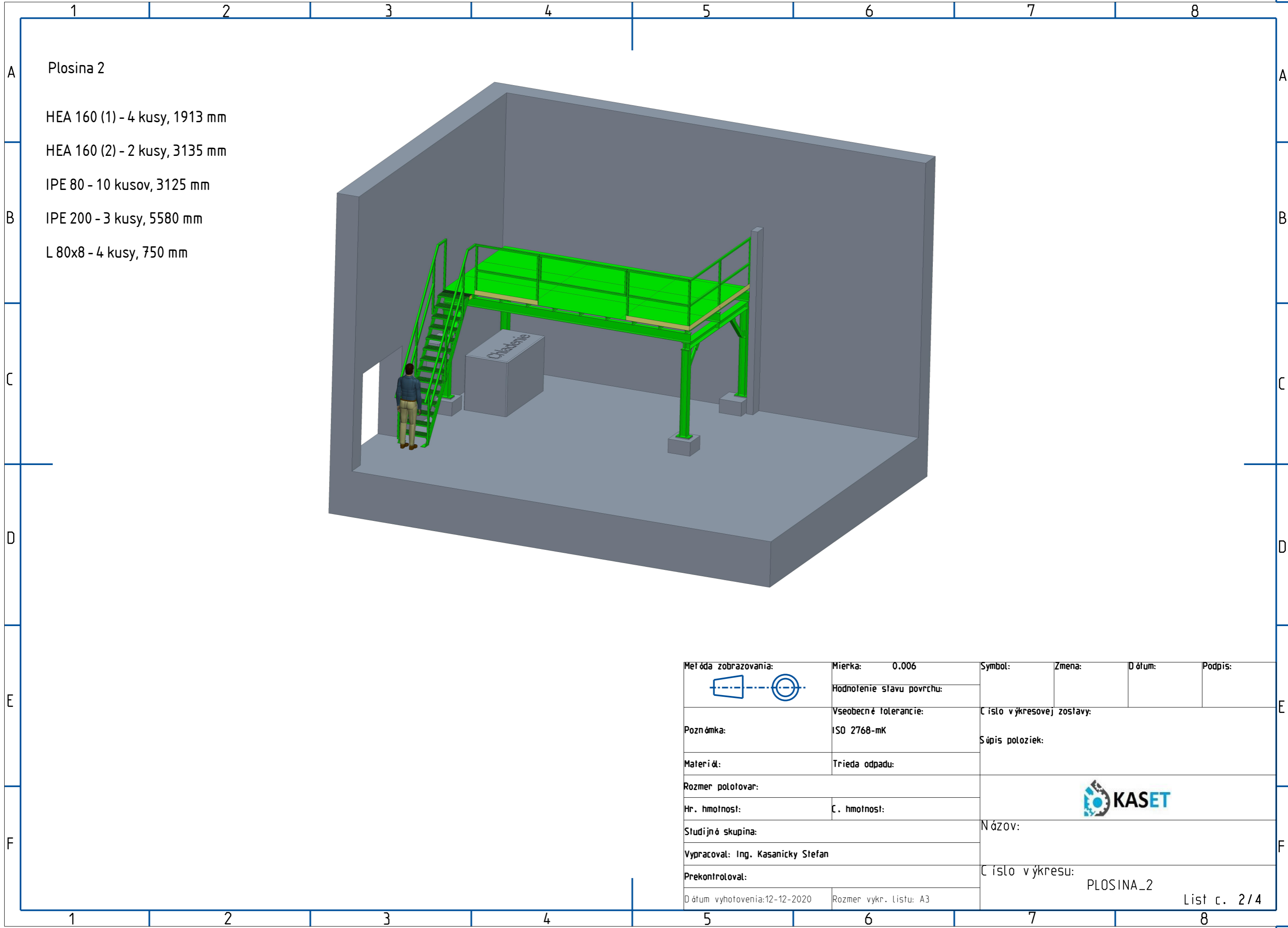

Plosina 2

HEA 160 (1) - 4 kusy, 1913 mm

HEA 160 (2) - 2 kusy, 3135 mm

IPE 80 - 10 kusov, 3125 mm

IPE 200 - 3 kusy, 5580 mm

L 80x8 - 4 kusy, 750 mm

Metóda zobrazovania: 	Mierka: 0.006	Symbol:	Zmena:	Dátum:	Podpis:
	Hodnotenie stavu povrchu:				
Poznámka:	Všeobecné tolerancie: ISO 2768-mK	Číslo v ýkresovej zostave:			
Materiál:	Trieda odpadu:	Úpis položiek:			
Rozmer polotovaru:					
Hr. hmotnosť:					
Stúdiijná skupina:	Názov:				
Vypracoval: Ing. Kasanický Stefan	Číslo výkresu: PLOSINA_2				
Prekontroloval:					
Dátum vyhotovenia: 12-12-2020	Rozmer výkr. listu: A3	List č. 2 / 4			

Pristup - otvaranie dveri

SEE DETAIL B

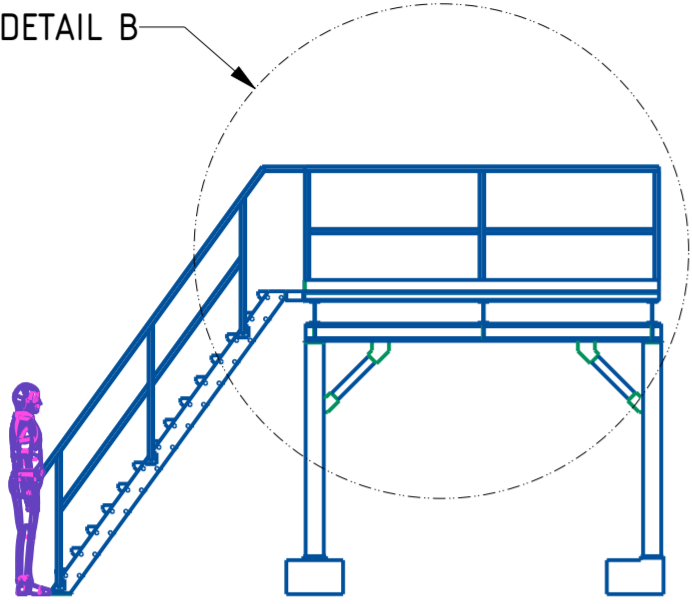

SEE DETAIL C

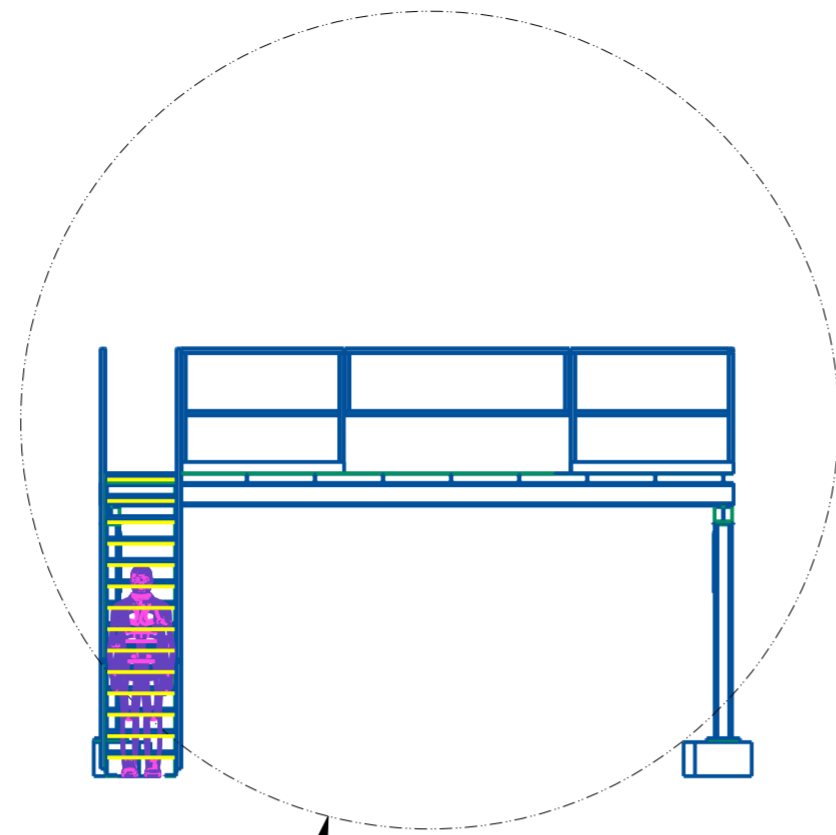

Jokel 40x40x2

DETAIL B  
SCALE 0,050

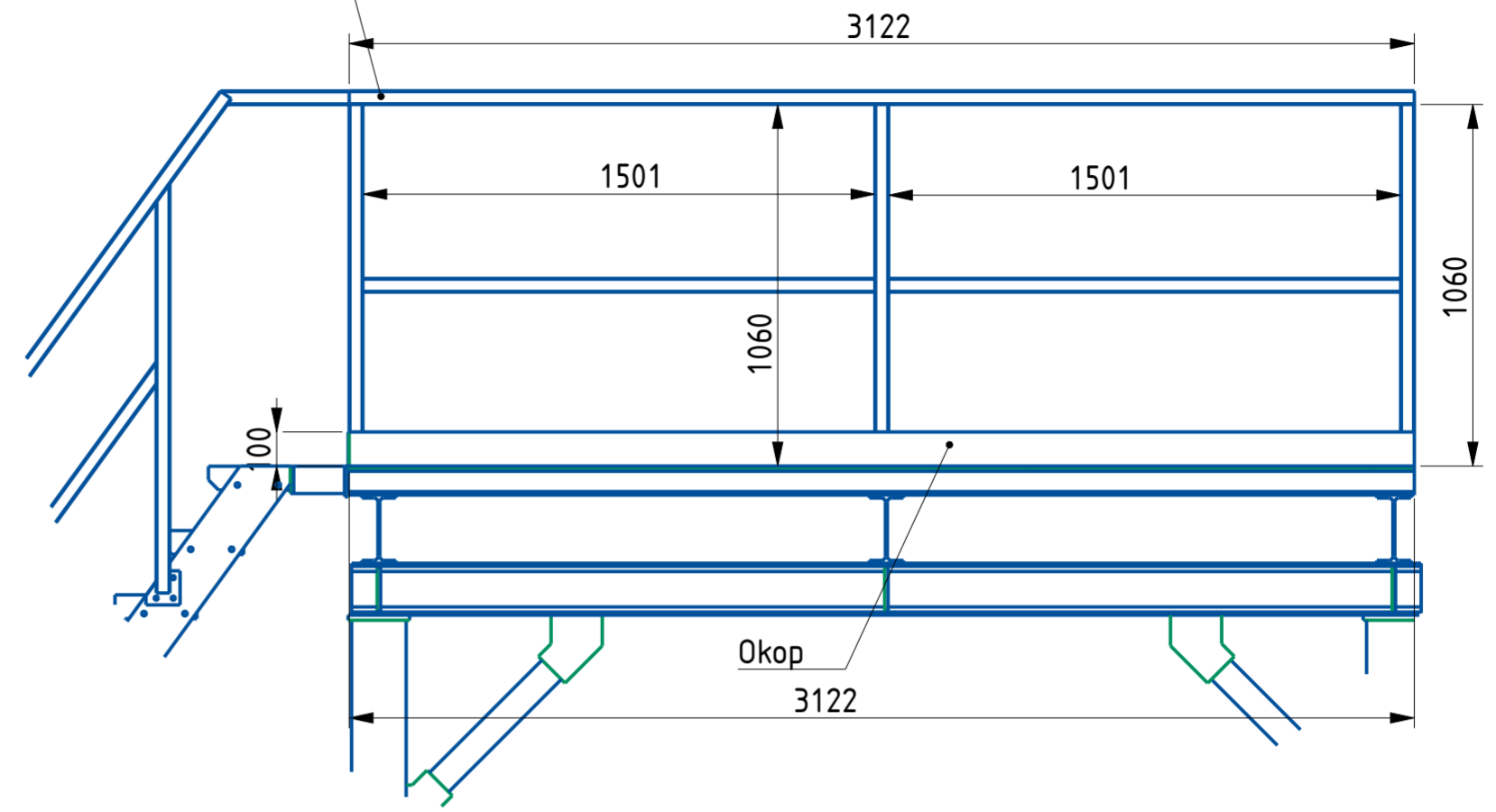

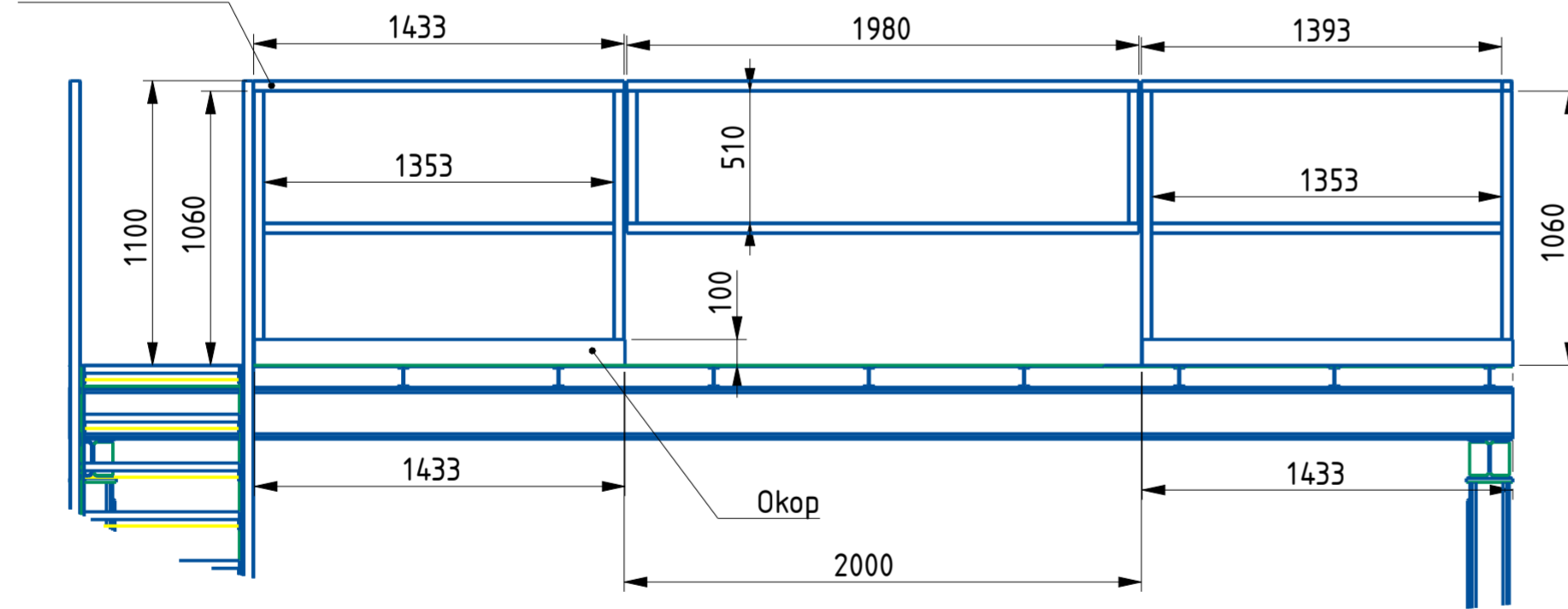

DETAIL C  
SCALE 0,040

Jokel 40x40x2

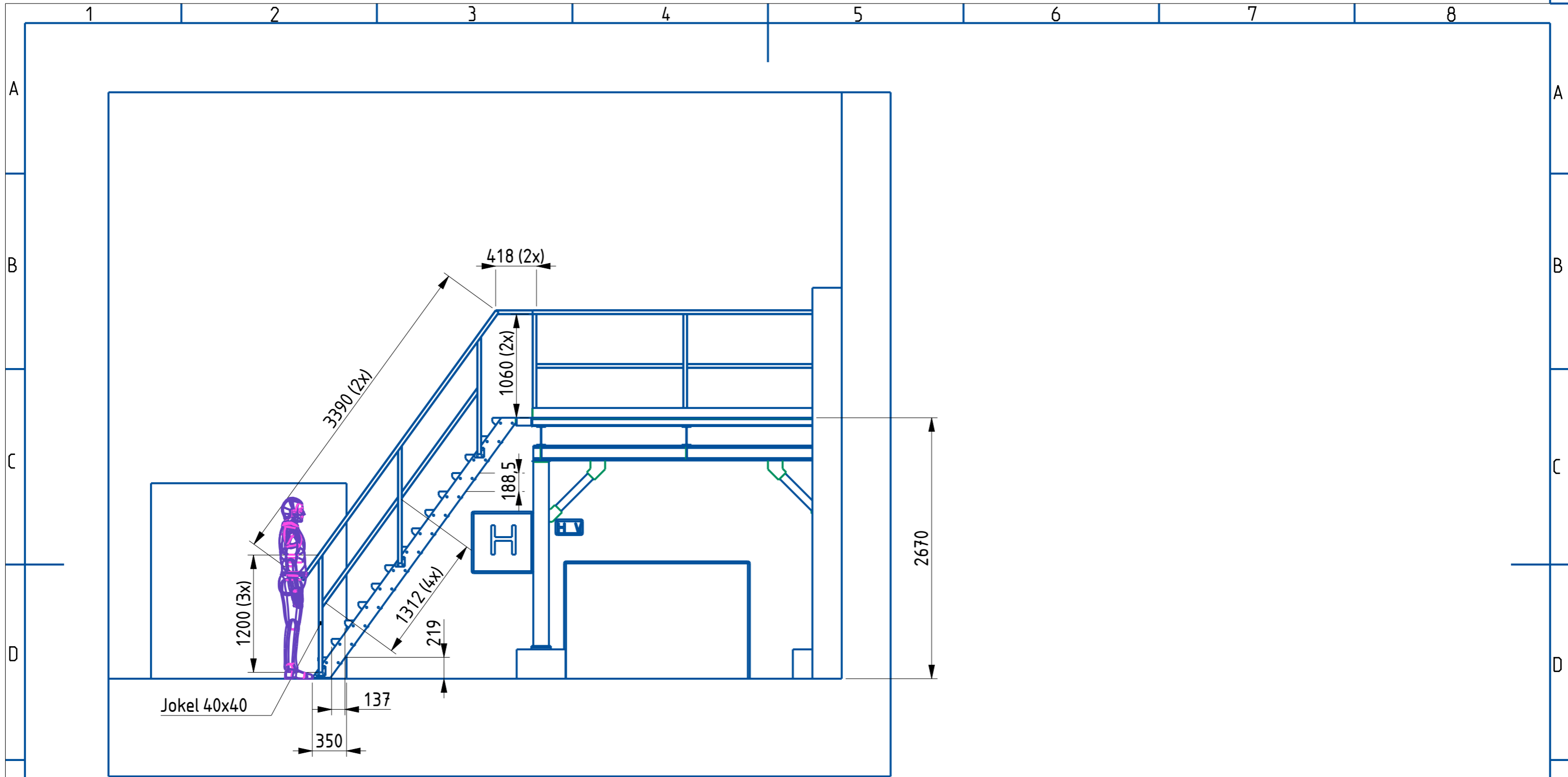

Metóda zobrazovania:	Mierka: 0,006	Symbol:	Zmena:	Dátum:	Podpis:
	Hodnotenie stavu povrchu:				
Poznámka:	Všeobecné tolerancie: ISO 2768-mK	Číslo výkresovej zostavy:			
		Súpis položiek:			
Materiál:	Trieda odpadu:				
Rozmer polotovaru:					
Hr. hmotnosť:	C. hmotnosť:	Názov:			
Studijná skupina:		Číslo výkresu: PLOSINA_2			
Vypracoval: Ing. Kasanický Štefan					
Prekontroloval:		List č. 3/4			
Dátum vyhotovenia: 12-12-2020	Rozmer vykr. Listu: A2				



Metóda zobrazovania: 	Mierka: 0.006	Symbol:	Zmena:	Dátum:	Podpis:
Poznámka:	Hodnotenie stavu povrchu:	Číslo v ýkresovej zostave:			
Materiál:	Všeobecné tolerancie: ISO 2768-mK	Súpis položiek:			
Rozmer polotovaru:	Trieda odpadu:				
Hr. hmotnosť:	Č. hmotnosť:				
Studijná skupina:	Názov:				
Vypracoval: Ing. Kasanický Stefan	Číslo výkresu: PLOSINA_2				
Prekontroloval:	List č. 4/4				
Dátum vyhotovenia: 12-12-2020	Rozmer vykr. listu: A3				