

Metóda zobrazovania:	Mierka: 1:200	Symbol:	Zmena:	Dátum:	Podpis:
	Hodnotenie stavu povrchu:				
Poznámka:	Všeobecné tolerancie: ISO 2768-mK	Číslo výkresovej zostavy:			
		Súpis položiek:			
Materiál:	Trieda odpadu:				
Rozmer polotovaru:					
Hr. hmotnosť:	C. hmotnosť:	Názov:			
Studijná skupina:		Číslo výkresu: Hlavna_zostava_strecha List č. 1/3			
Vypracoval: Ing. Kasanický Stefan					
Prekontroloval:					
Dátum vyhotovenia: 12-08-2020	Rozmer vykr. listu: A2				

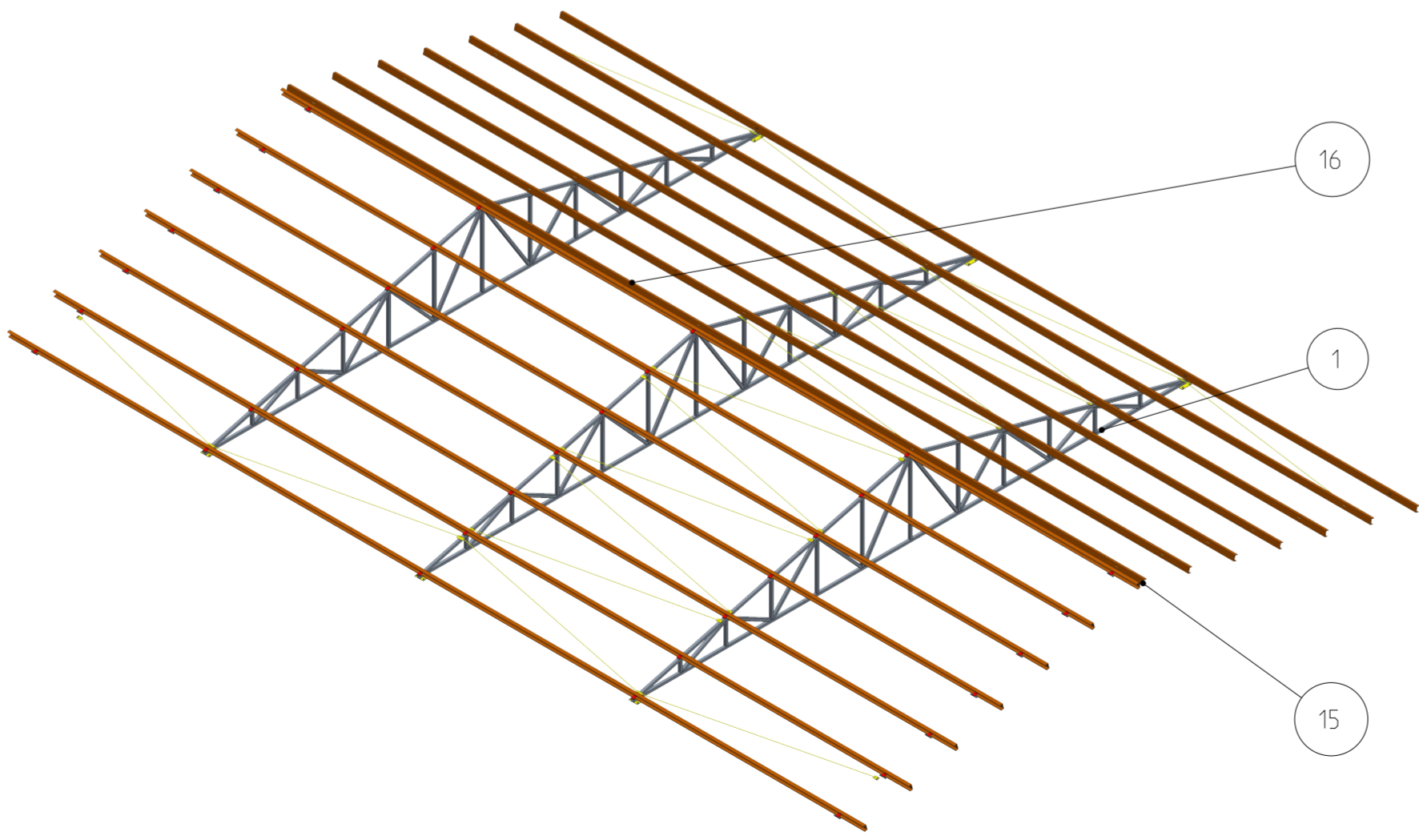

1	2	3	4	5	6
Poz.	Mnozs.	Císlo vykresu	Meno	Materiál/Typ	Nakupovaný diel/Dodávateľ
1	3	KONSTRUKC IA_ZOSTAVA			
2	1	VYSTUZ_GULATINA_ZOSTAVA			
3	1	VYSTUZ_GULATINA_ZOSTAVA_2			
4	5	VYSTUZ_GULATINA_ZOSTAVA_3			
5	5	VYSTUZ_GULATINA_ZOSTAVA_4			
6	16	DINENISO7092-10			
7	672	DINENISO7092-12			
8	42	DISTANCNA_PLATNA			
9	28	DISTANCNA_PLATNA_2			
10	70	DRZIAK_STRESNEJ_VAZNICE_1			
11	4	ISO4017-M10X35-5_6			
12	4	ISO4017-M10X35-8_8			
13	196	ISO4017-M12X35-8_8			
14	140	ISO4032-M12-6			
15	14	UPE_120_1			
16	14	UPE_120_2			

Metóda zobrazovania:	Mierka: 1:200	Symbol:	Zmena:	Dátum:	Podpis:
	Hodnotenie stavu povrchu:				
Poznámka:	Všeobecné tolerancie: ISO 2768-mK	Číslo výkresovej zostavy:			
		Súpis položiek:			
Materiál:	Trieda odpadu:				
Rozmer polotovaru:					
Hr. hmotnosť:	C. hmotnosť:	Názov:			
Studijná skupina:		Číslo výkresu: Hlavna_Zostava_Strecha List č. 2/3			
Vypracoval: Ing. Kasanický Štefan					
Prekontroloval:					
Dátum vyhotovenia: 12-08-2020	Rozmer vyk. listu: A2				

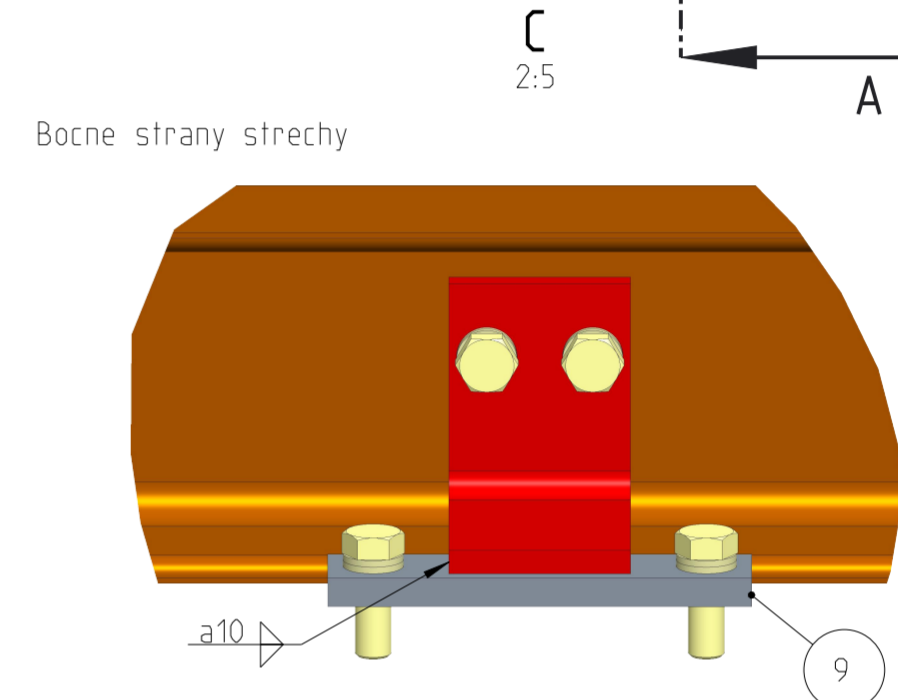
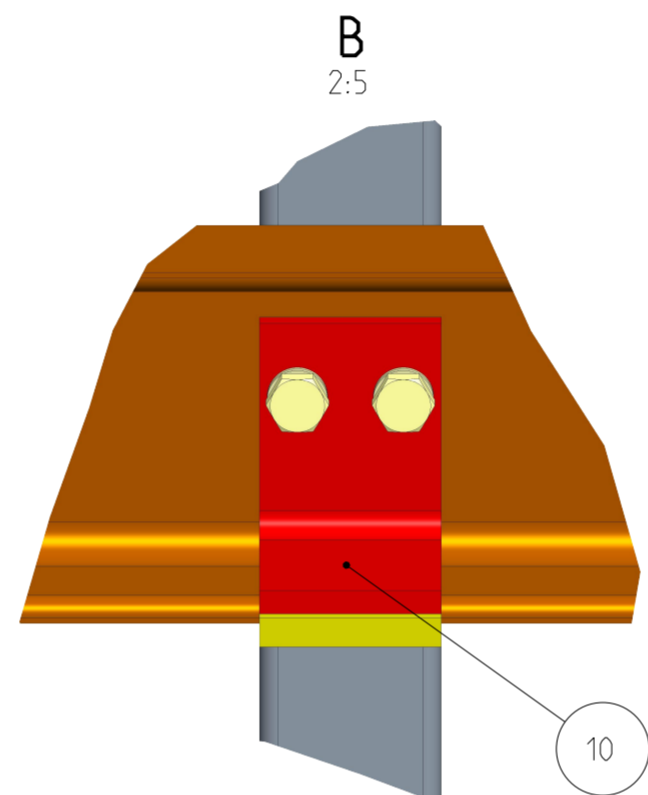
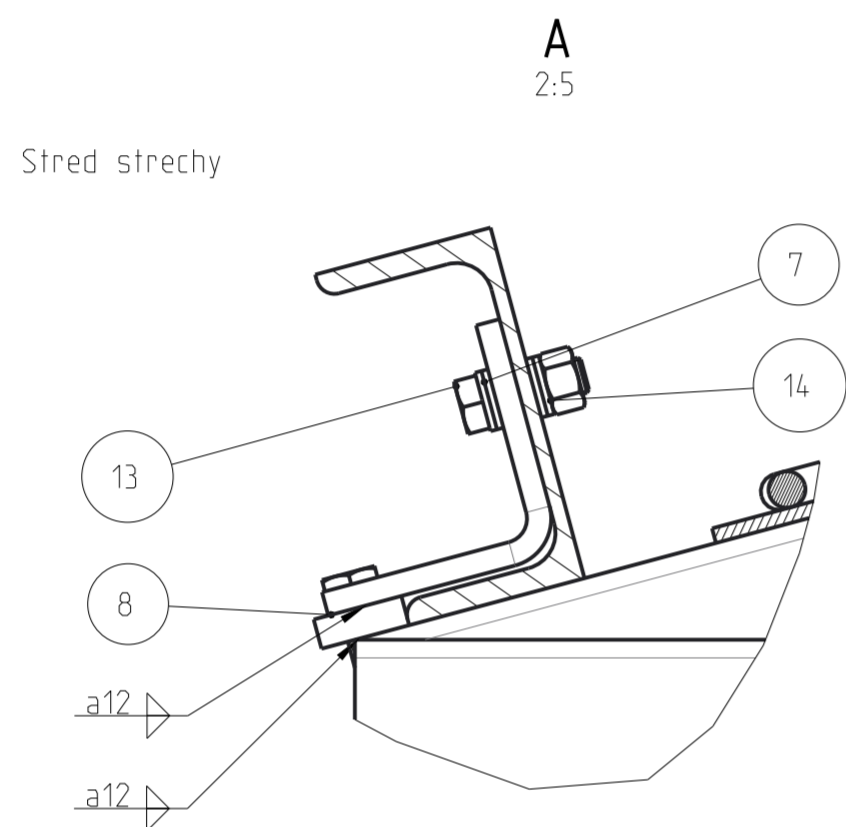
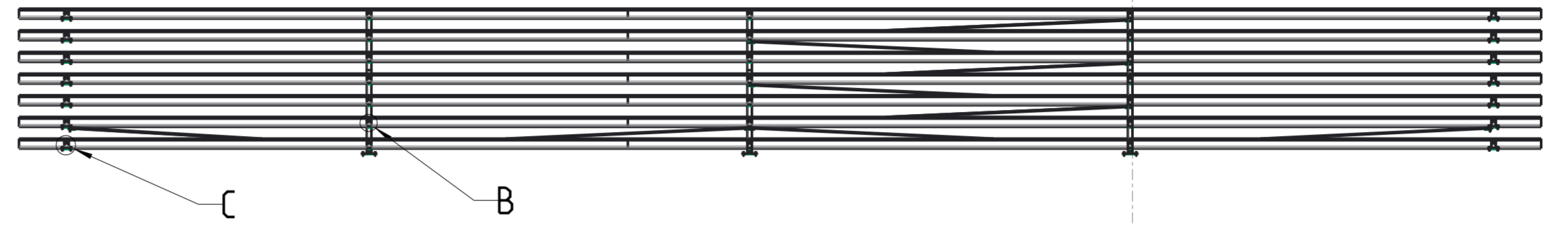
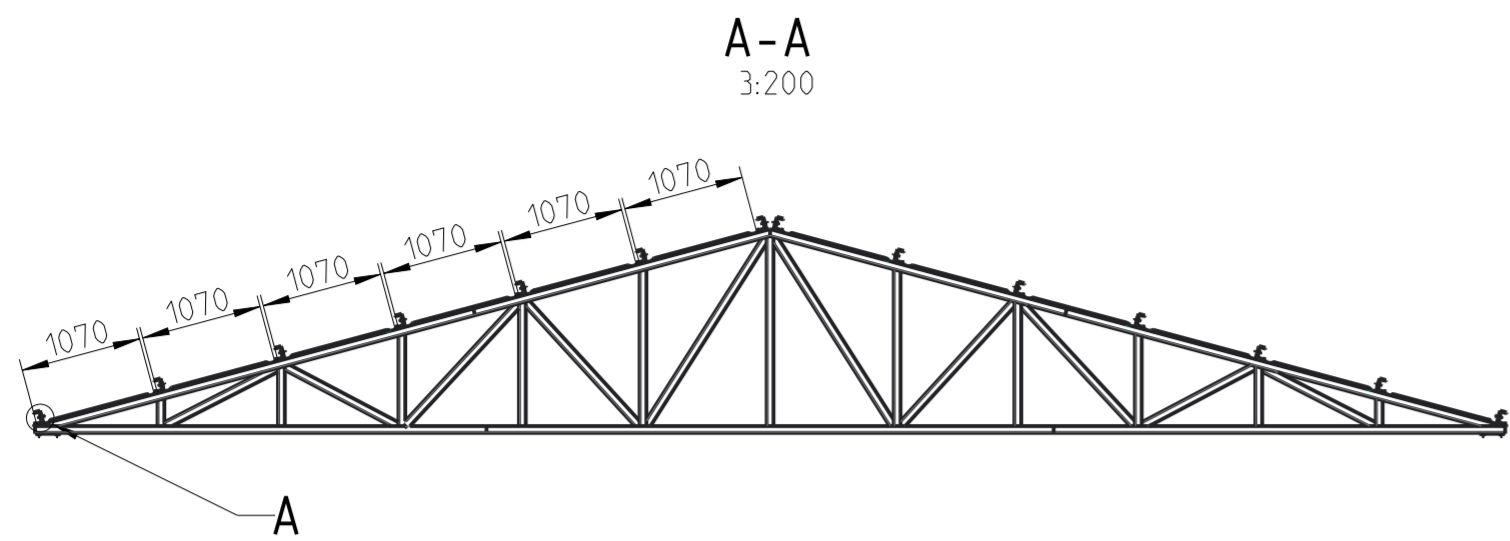
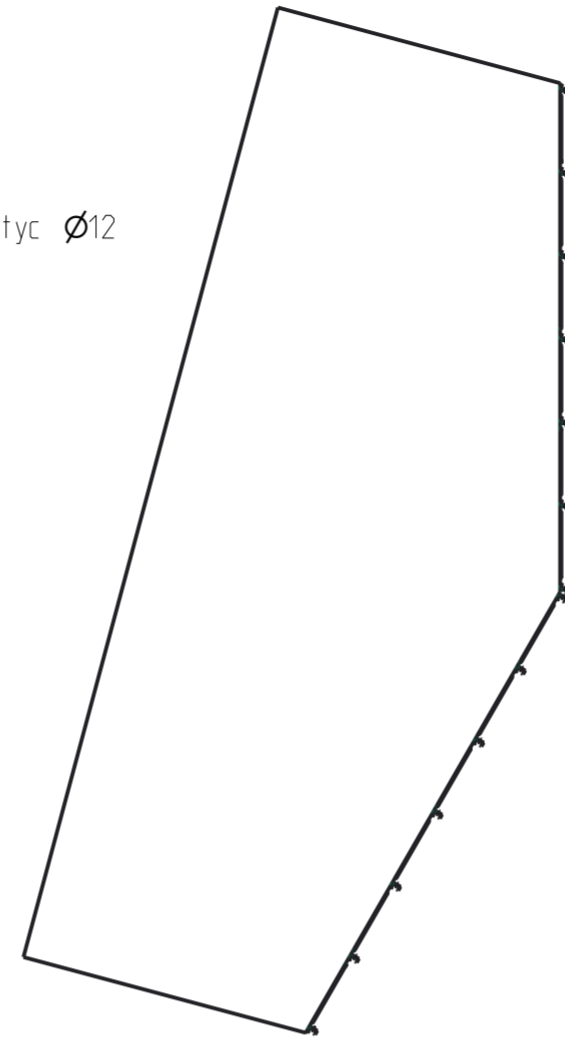
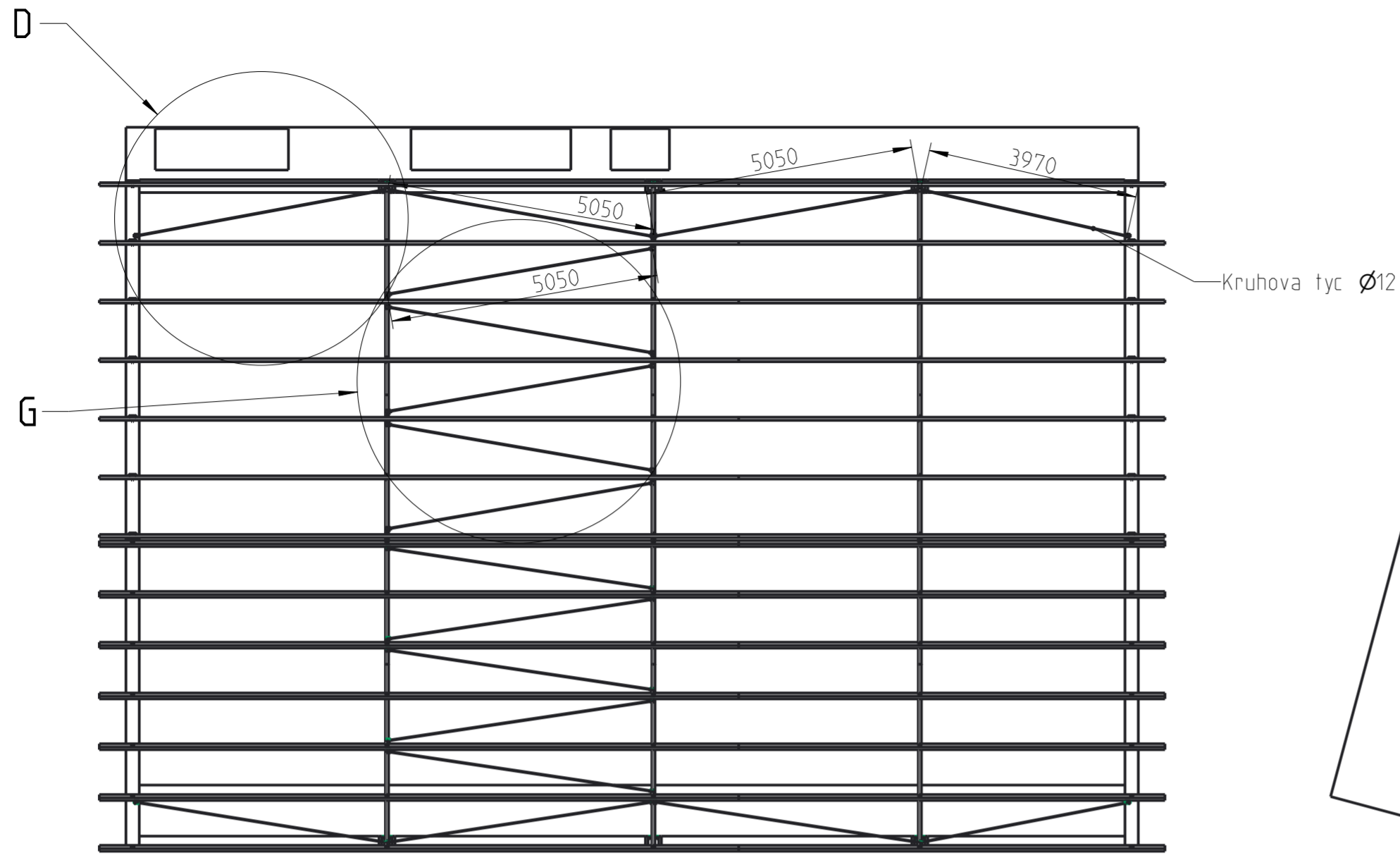

G
3:100

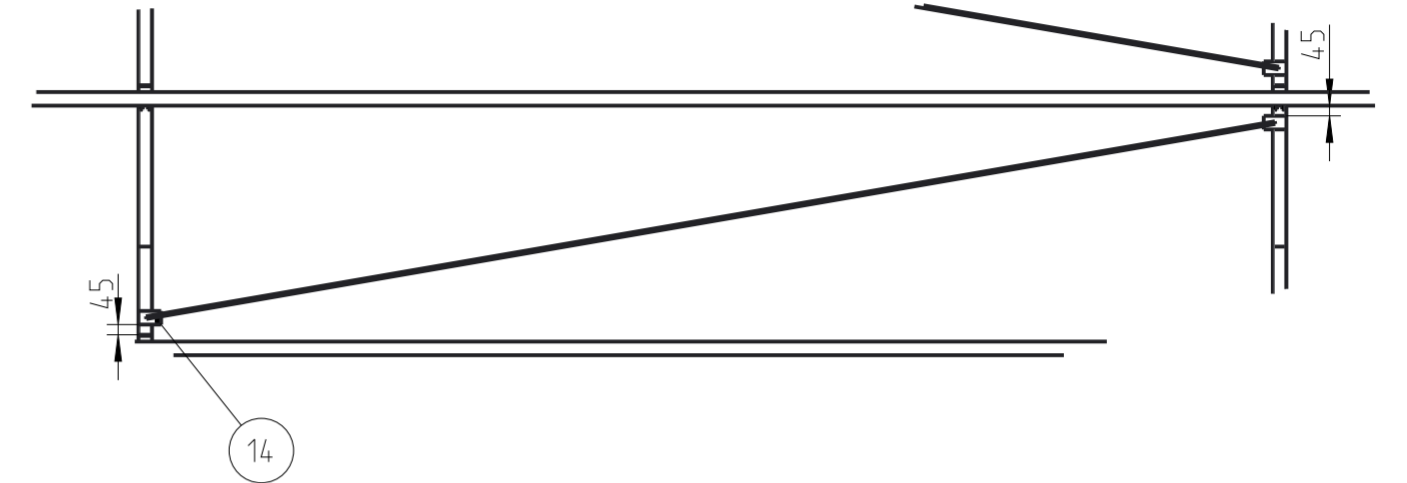

D
1:25

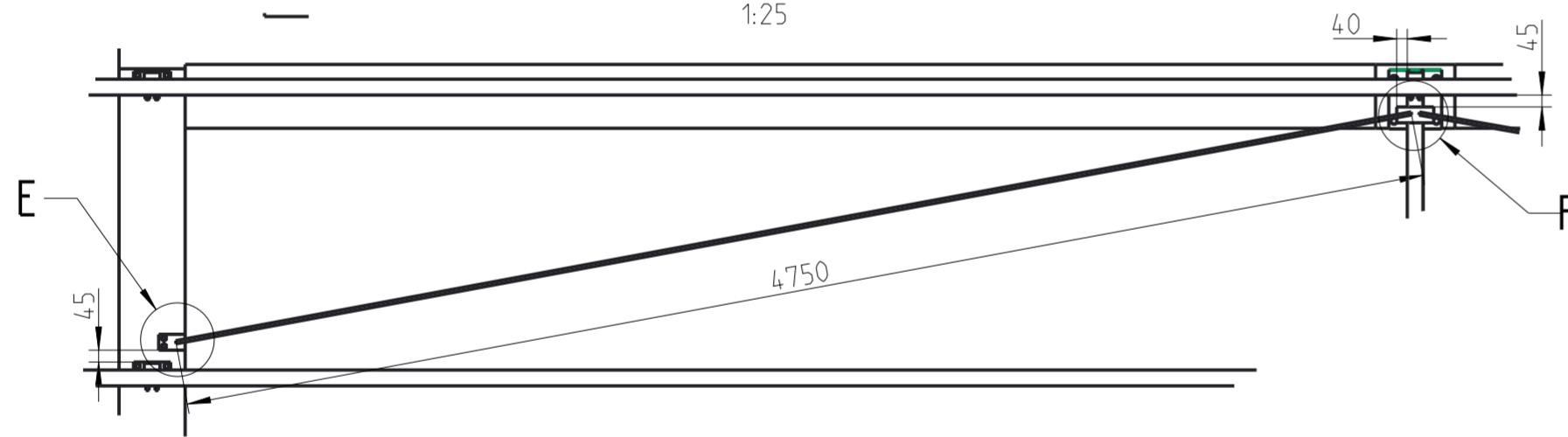

E
1:4

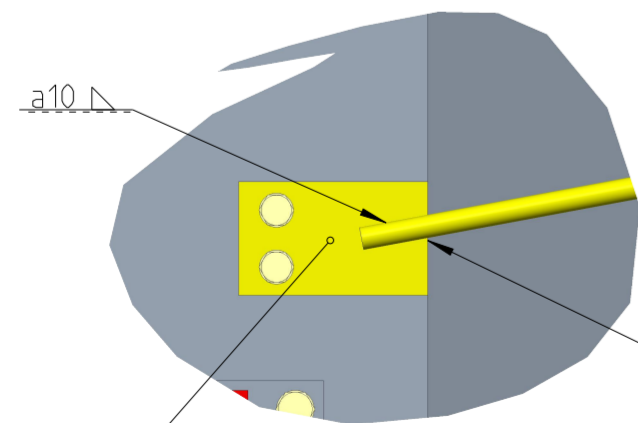

F
1:4

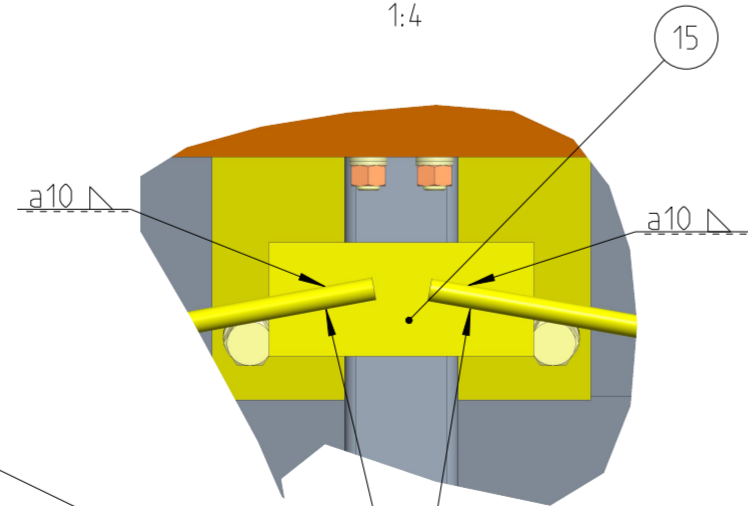

Obvarit z troch stran

Kusovník (DIN 6771-B)					
1	2	3	4	5	6
Poz.	Mnozs.	Číslo výkresu	Meno	Materiál/Typ	Nakupovaný diel/Dodávateľ
1	5	VYSTUZ_GULATINA_ZOSTAVA_4			
2	5	VYSTUZ_GULATINA_ZOSTAVA_3			
3	1	VYSTUZ_GULATINA_ZOSTAVA_2			
4	1	VYSTUZ_GULATINA_ZOSTAVA			
5	1	HLAVNA_ZOSTAVA_STRECHA			
6	2	GULATINA_12_3_MIR			
7	1	GULATINA_12_2_MIR			
8	5	GULATINA_12_1_MIR			
9	1	GULATINA_12_1_MIR			
10	5	GULATINA_12_1_			
11	2	GULATINA_12_3			
12	1	GULATINA_12_2			
13	1	GULATINA_12_1			
14	20	DRZIAK_GULATINY_3			
15	6	DRZIAK_GULATINY_2			
16	4	DRZIAK_GULATINY_1			

Metóda zobrazovania:	Mierka: 1:200	Symbol:	Zmena:	Dátum:	Podpis:
	Hodnotenie stavu povrchu:				
Poznámka:	Všeobecné tolerancie: ISO 2768-mK	Číslo výkresovej zostavy:			
		Súpis položiek:			
Materiál:	Trieda odpadu:				
Rozmer polotovaru:					
Hr. hmotnosť:	C. hmotnosť:				
Studijná skupina:		Názov:			
Vypracoval: Ing. Kasanický Štefan		Číslo výkresu: HLAVNA_ZOSTAVA_STRECHA List č. 3/3			
Prekontroloval:					
Dátum vyhotovenia: 12-08-2020	Rozmer výkr. listu: A2				